

Super Pump®

POMPE HAUTE PERFORMANCE / HIGH-PERFORMANCE PUMP SERIES



■ Super Pump : Pompe silencieuse haute performance

■ Super Pump : High performance and quiet operation

La gamme Super Pump d'Hayward combine une performance technologique maximum allié à des matériaux inaltérables de part leurs résistances à la corrosion.

Conçue pour tous les types et pour toutes les dimensions de piscine, Super Pump vous offre une grande facilité d'installation et d'utilisation. Les dimensions généreuses de son panier de préfiltre permettent de réduire la fréquence de nettoyage.

Par ses hautes performances techniques et son faible niveau sonore, Super Pump répond à toutes vos exigences. Cette qualité "made in Hayward" fait que Super Pump reste une référence dans le monde de la piscine.



Hayward's Super Pump is a series of large capacity, high technology pumps that blend cost-efficient design with durable corrosion-proof construction.

Designed for pools of all types and sizes, Super Pump features a large "see-thru" strainer cover, super-size debris basket and exclusive "service-ease" design for extra convenience.

For super performance and safe, quiet operation, Super Pump sets a new standard of excellence and value. And you know its quality through-out because it's made by Hayward - the first choice of pool professionals.

HAYWARD®

Au Coeur de la piscine

Super Pump[®] POMPE HAUTE PERFORMANCE/HIGH-PERFORMANCE PUMP SERIES

**Moteur résistant et à rendement élevé.
Heavy-duty, high-performance motor.**

**Joint tournant en céramique sur carbone.
Heat-resistant, double-sized ceramic seal.**

**Préfiltre transparent avec papillons à fermeture et ouverture rapide.
Quick release, "see-thru" strainer.**

**Turbine haute performance en Noryl[®].
Maximum performance Noryl[®] impeller.**

**Large panier de préfiltre.
Large strainer basket.**

**Corps résistant à la corrosion chimique et saline
Large, corrosion-proof housing**

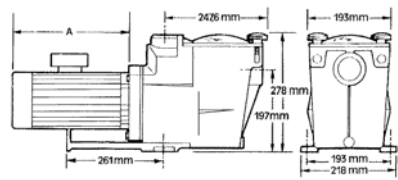

Dim. "A" / Size "A"	



Exemple de pompe avec moteur américain
Non distribué en Europe
American motor, not for Europe.

Monophases One phase	CV / HP PS	CV / HP KW	Conso max Max. wat.	Debit Flow rate (m ³ /h)	connection in-outlet	Poids Weight	Amperage Amperage

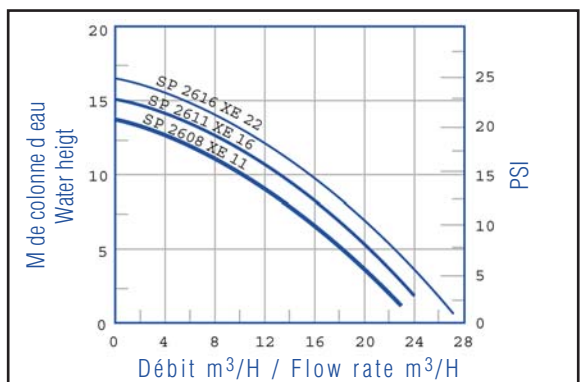

Triphases Three phase	CV / HP PS	CV / HP KW	Conso max Max. wat.	Debit Flow rate (m ³ /h)	connection in-outlet	Poids Weight	Amperage Amperage
SP1611XE163	1	0,75	975 W	14	1 1/2"	14 kg	3,3/1,9
SP1616XE223	1,5	1,1	1 100 W	16	1 1/2"	15 kg	3,2/1,85
SP1622XE253	2	1,5	1 500 W	23	2"	16 kg	5,2/3,0

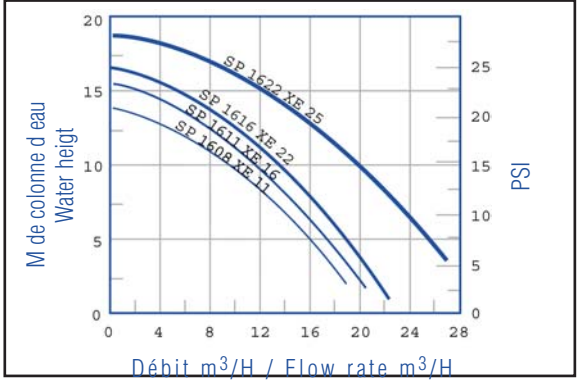

Le caractère auto amorçante de nos pompes facilite leur mise en route et leur utilisation. Fiabilité totale de nos produits car 100 % de nos pompes sont testées à leur fabrication. Fabriquées en Permaglass

XL[™], les pompes Super Pump résistent à la corrosion et aux attaques chimiques. Protection thermique du moteur pour une plus grande longévité. **Garantie 2 ans**

Self priming centrifugal pump with totally enclosed ventilated motor (IP55) and incorporated thermal protection with automatic reset. Resistant to heat and also to chemical and saline corrosion.

All moulded components are made of glass fibre reinforced "Permaglass XL[™]" 100% tested on production line. **Two years warranty**

HAYWARD[®]
Au Coeur de la piscine

PermaGlass[®]

Information au 0 825 000 549 www.hayward.fr
Export department : (33)4 74 46 59 62